

BRCKS

POSSIBILITÀ ILLIMITATE

НЕОГРАНИЧЕННЫЕ ВОЗМОЖНОСТИ

S.ANSELMO
vivere la differenza



Bricks for humans

BRCKS HEROES

Семейная итальянская фабрика S.Anselmo — гибкий клиентоориентированный бизнес. В эпоху глобализации такой подход к ведению дел встретишь нечасто, поэтому философия, которой придерживается Сан Ансельмо, самоценна для всех, кто в творческом полёте ищет надёжный аэродром. Создаваемая здесь керамика разрабатывается в тесном сотрудничестве с архитекторами.

Харизматичная терракота формирует имидж сотен выдающихся фасадов по всему миру. И здесь не только кирпич, но весь ассортимент фабрики следует за творческой фантазией — соединяя традиции производства классической терракоты с яркими идеями, зажигая новые тренды.

Всё потому, что в Сан Ансельмо умеют работать с заказчиком в одной команде — и гордятся этим.



S.ANSELMO
vivere la differenza

CORSO

В современном строительстве применяется много новаторских материалов, сочетающих долговечность, экологичность и техническую функциональность. Но с точки зрения эстетики все они проигрывают благородной керамике, которой по сей день нет равных. Это удивительно, но применяемый ещё с античных времён материал сегодня актуален ничуть не меньше, чем тысячу лет назад.

Длинноформатный Corso — это продукт, объединивший труд и талант архитекторов, дизайнеров и мастеров S.Anselmo. В нём концепция формы, текстуры и цвета находит неожиданное перевоплощение, строгая гамма премиальных оттенков усилена разнообразием фактур, а выразительно вытянутый формат элементов подчёркивает звенящую современность терракоты.



L'EFFETTO ESTETICO

ЭФФЕКТИВНО
И ЭСТЕТИЧНО



CA001
AQUA

Выразительный и строптивый, словно произведение искусства, длинноформатный кирпич Corso Aqua – самый запоминающийся и эффектный. Его нарочитая небрежность, текстура и дефекты создаются в процессе ручного формования по технологии waterstruck с дополнительным ангобированием.



CL001
STANDARD

Производится из мягкой глины и имеет гладкую фактуру и аккуратную геометрию элементов. Представлен в наиболее широком выборе цветов из классической коллекции S Anselmo.

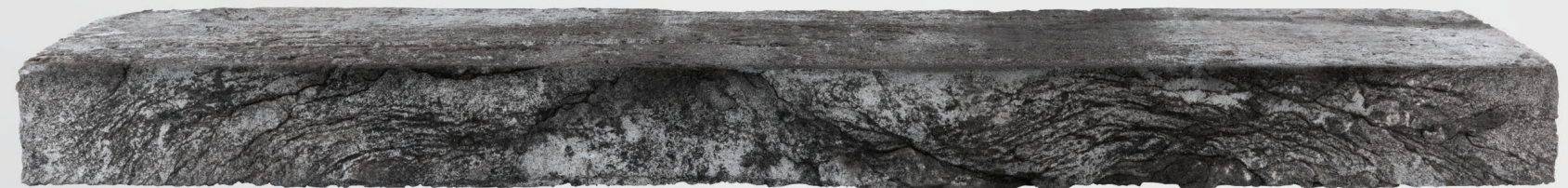

CR001
SELMO

Пример классической ручной формовки, которая создает столь выразительный материал, полный харизмы и оттенком архаичной мануфактурности. Это поистине так, поскольку традиционная технология производства дошла до наших дней с минимальными изменениями.

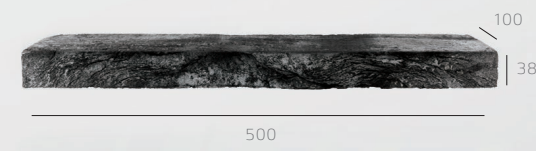

CT001
TERRA DRAGWIRE

Dragwire переводится примерно как «разрезание струной». Эта технология формовки дает хорошо узнаваемый характерный штрих от проволочного ножа и аккуратную геометрию среза.

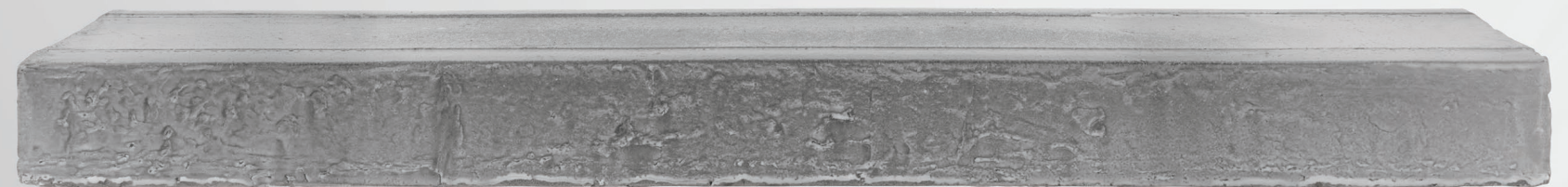

CT002
TERRA ROLLED

Техника прикатки экструдированной заготовки кирпича роликом создает интересную «географию» поверхности, с характерными бугорками и впадинами, которые никогда не повторяются.



CT001VTB Corso Terra Dragwire



CTA001LON - Terra Aqua

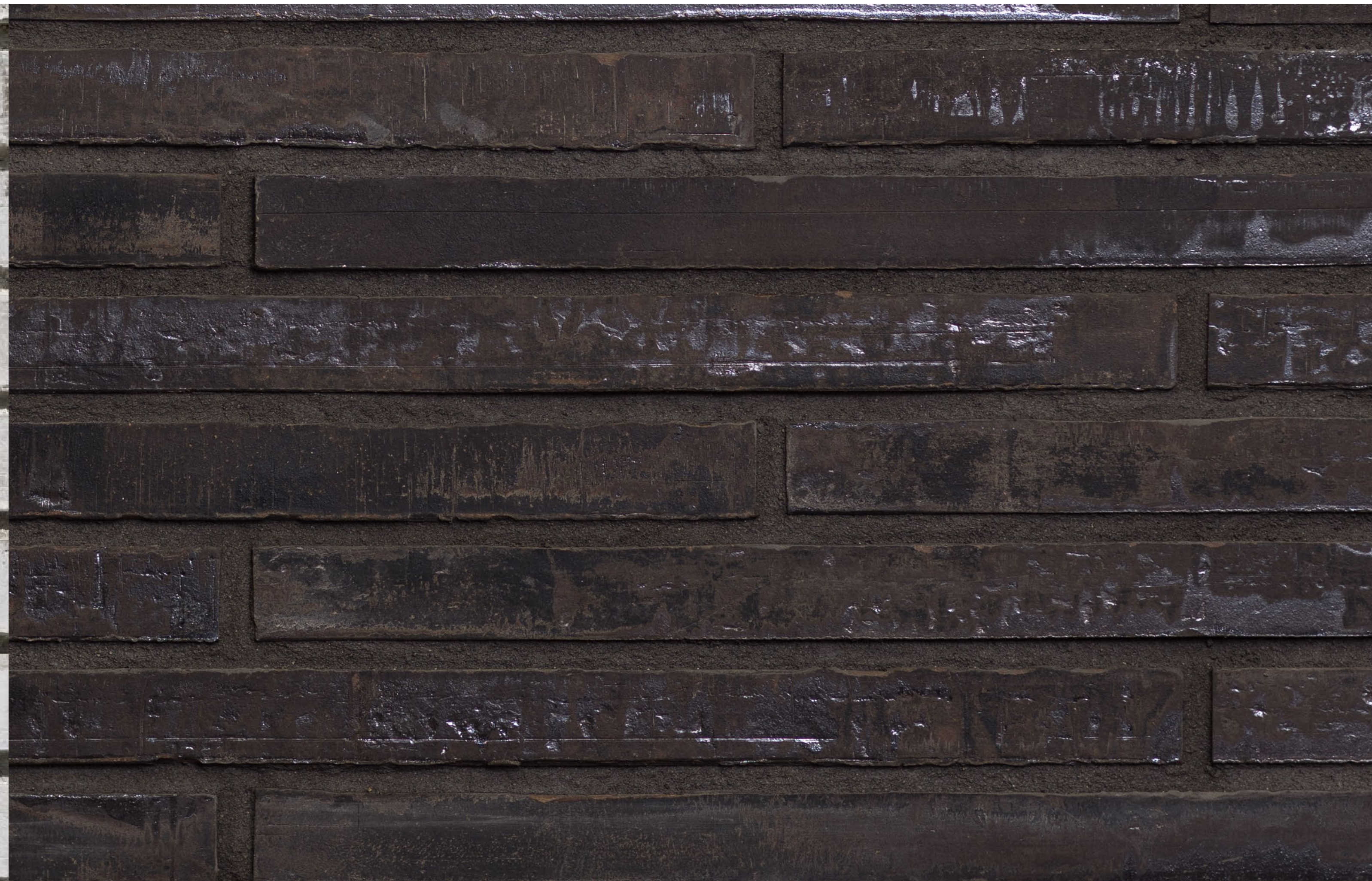



← Частная ви́лла в Тбили́си, Грузия
↓ CR001M1B Corso Selmo Milano Smoked





- ← ST001VTB | Сидней, Австралия
- ST001VTB | Штаб-квартира Celine | Сеул, Южная Корея
- ↓ CR001 MIB | Тбилиси, Грузия



→ CR001 MNC | Денвер, США



STANDARD & SELMO

Технология формовки мягкой глины позволяет создавать классический кирпич в двух стилистических направлениях: Standard с гладкой поверхностью и Selmo – морщинистый и рустикальный.

Если гладкая поверхность распространена и привычна, то фактура Selmo с характерным «улыбающимся» рельефом стала визитной карточкой ручной формовки. Узор из выразительных, глубоких рустикальных складок образует приятный паттерн, и в интерьерной отделке смотрится ничуть не хуже, чем на фасаде.

Эффектно выглядит комбинация фактур Selmo и гладкого кирпича: этот приём усиливает эстетику терракотовой кладки так же, как и цветовые комбинации. Поэтому в серийной программе классического кирпича Сан Ансельмо предлагает шесть десятков цветовых решений, что далеко не предел возможностей фабрики.

Традиции производства кирпича в разных странах складывались по-своему, поэтому сегодня существует добрый десяток пропорций сторон, традиционно принятых в каждом регионе. У каждого формата есть свои особенности, но Сан Ансельмо производит их все на выбор.

Формат	Размеры	Штук в м ²	Штук на паллете
Corso	500 x 100 x 40 мм	40	157
Итальянский	250 x 120 x 55 мм	60	273
Австралийский	230 x 110 x 76 мм	50	270
NF	240 x 115 x 70 мм	60	270
NZ	230 x 70 x 76 мм	48	216
UK	215 x 102 x 65 мм	58	270
US	194 x 92 x 57 мм	73	300
Тавелла	250 x 100 x 40 мм	74	456

→ A010VTB | Мельбурн, Австралия



← A010GMC | Владивосток, Россия
→ A010CC и A010DDM | Киев, Украина
↓ A010LOFB | Падова, Италия

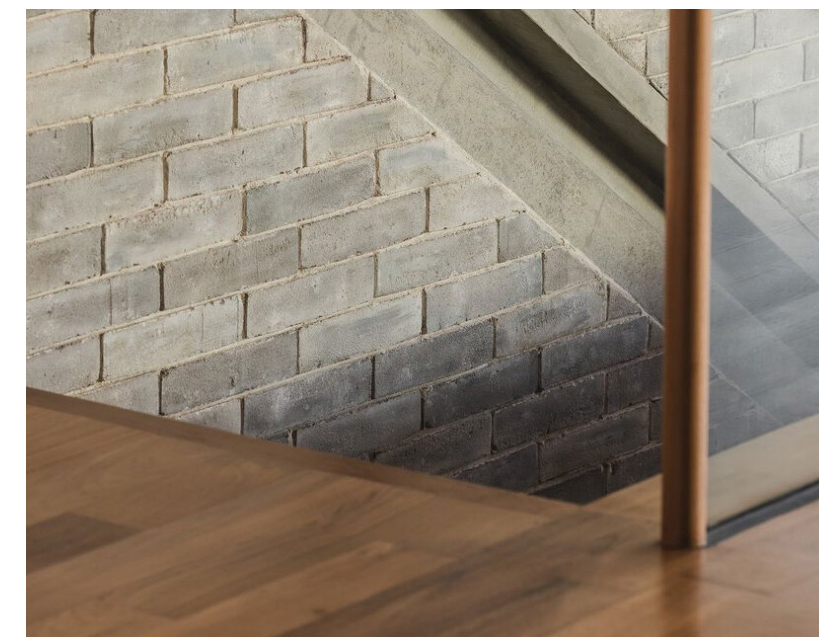

ANTIQUÉ

Отличное решение для реставрации старинной кладки или придания духа античности современной архитектуре.

Кладка, выполненная из состаренного кирпича по формулам смешивания Blend даёт на удивление реалистичный винтажный эффект. По качеству он сопоставим с техникой применения старинного восстановленного кирпича, однако в отличие от него, S.Anselmo Antique — это новый материал с сертифицированными качественными характеристиками. Благодаря гибкому производственному процессу, параметры конечного результата настраиваются для получения идентичности с воспроизводимым античным материалом.

Опыт S.Anselmo в производстве реставрационных материалов отмечен почётным статусом эксклюзивного поставщика материалов для реставрации старинных зданий Венеции.



← A010VG | Австралия



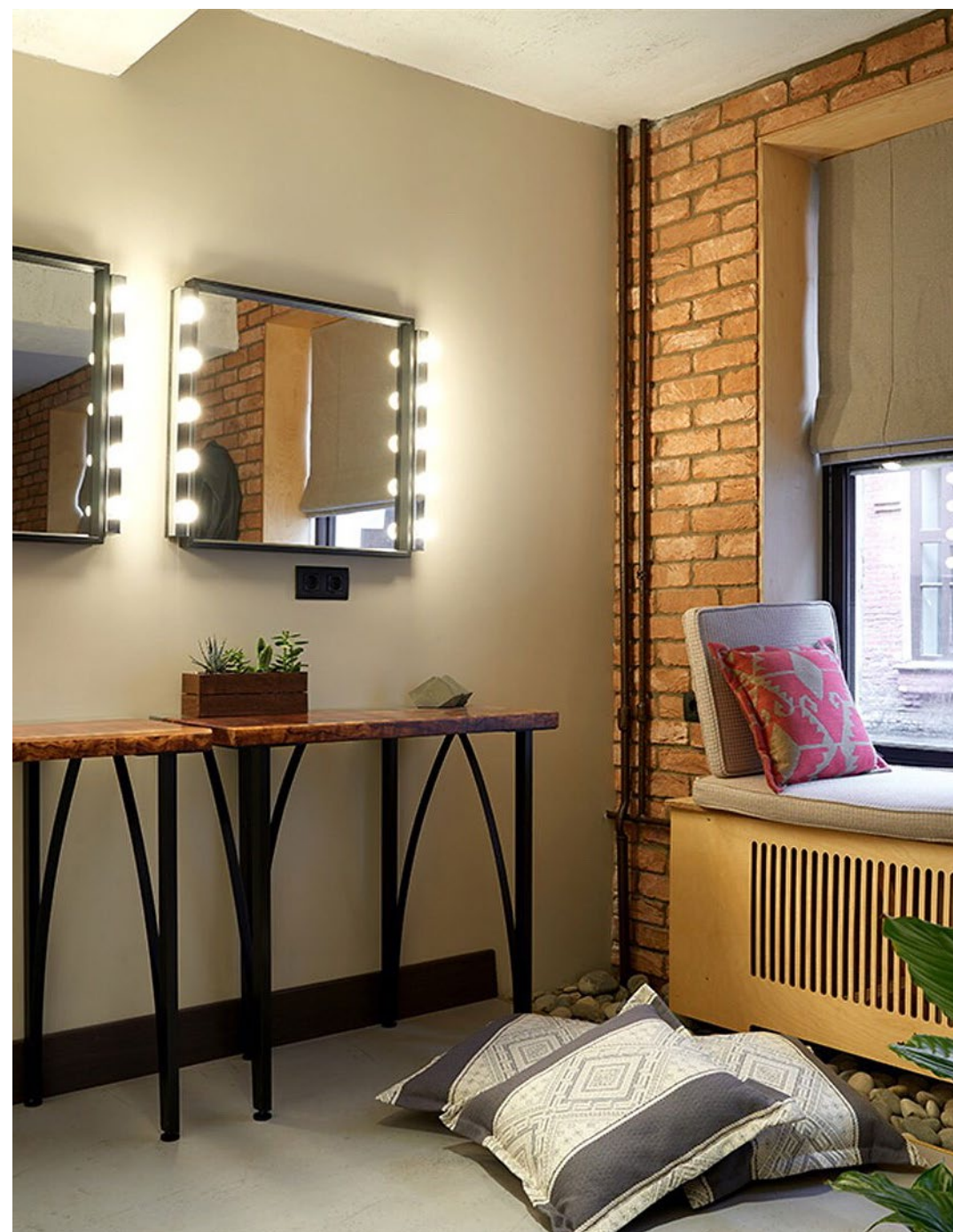

Дом Валерия Меладзе
↑ A010VRWA | Москва, Россия

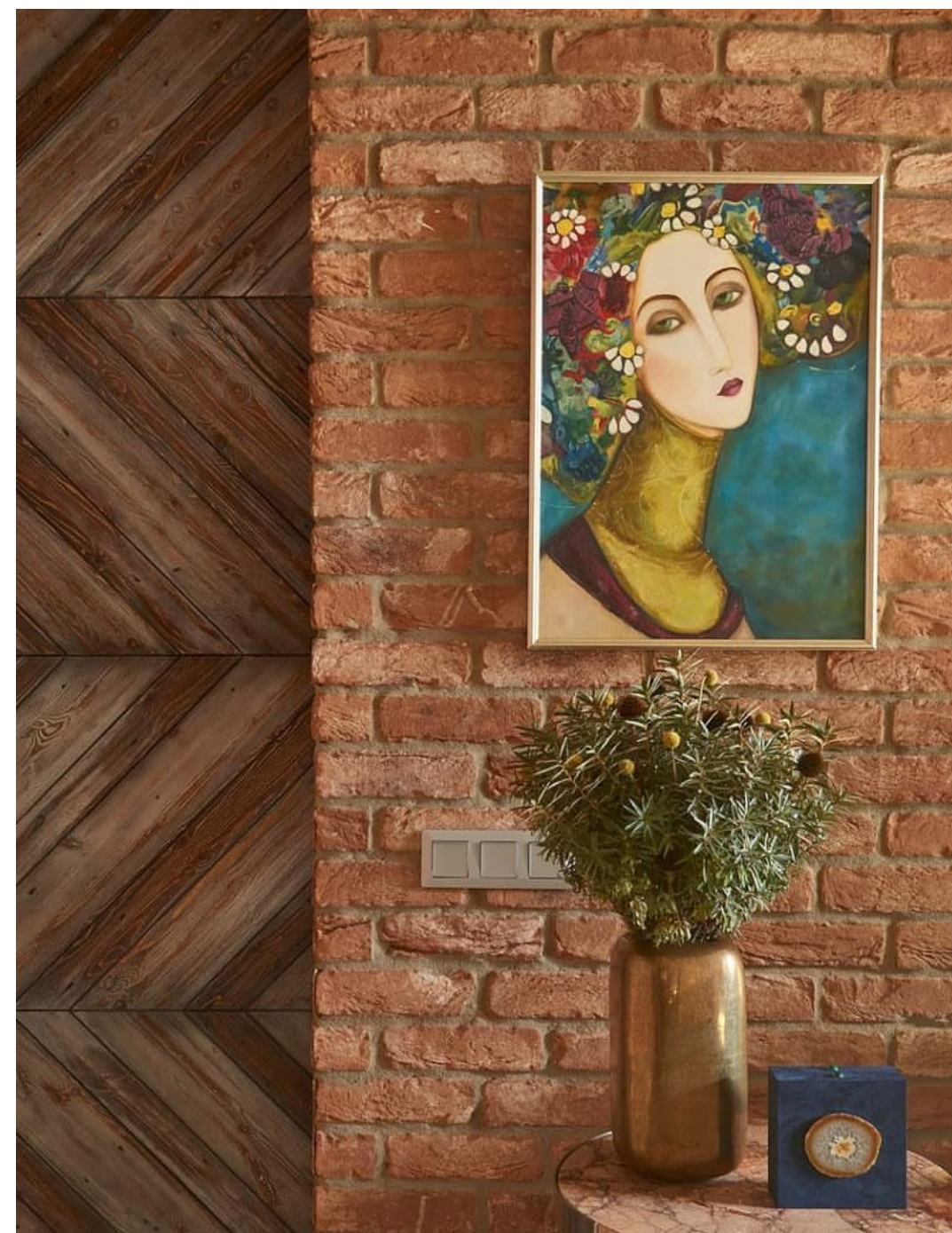

Дом Кристины Орбакайте
↑ A010VRWA | Москва, Россия

→ A010RAW | Сидней, Австралия



NUOVA GENERAZIONE DEL FACCIA VISTA

ДЫМЧАТЫЙ КИРПИЧ SMOKED
С ВЫРАЗИТЕЛЬНЫМ РИСУНКОМ



SMOKED

Наметившийся в современной архитектуре тренд на минимализм и сдержанные оттенки предрешил появление такого необычного продукта. Экспериментируя с параметрами обжига, технологи Сан Ансельмо разработали эффект наложения серо-тёмной дымки. Сохраняя аутентичность крафтовой тер-

ракоты, она снижает насыщенность цвета, словно драматичный макияж, подчёркивает фактуру и раскрывает потенциал материала. Кирпич с затенёнными акцентами создаёт роскошный фасад, который воспринимается, как *comme il faut* в современной респектабельной архитектуре.





Beyond the Screen
↓ СТ001М1В | Сеул, Южная Корея



The Curving House
← СТ001М1В | Сеул, Южная Корея



Split Level House
↑ СТ001М1В | Филадельфия, США



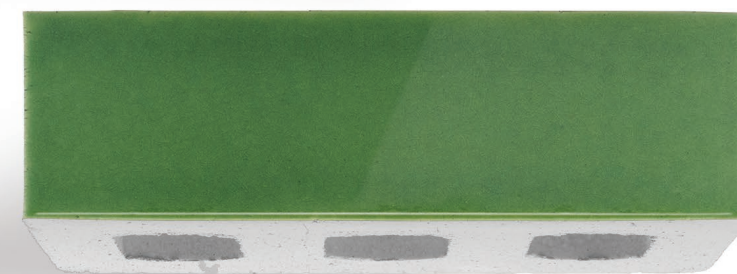

GLAZED

Зонируйте пространство, добавьте броские цветовые акценты, сохранив общий фактурный рисунок или противопоставляя песочной шершавости терракоты гладкую глянцевитость.

Разнообразие сочной глазури — от ярких оттенков базовых цветов до покрытий с глубоким металлизированными и перламутровыми эффектами поможет вам внести пикантную специю в ваш проект.

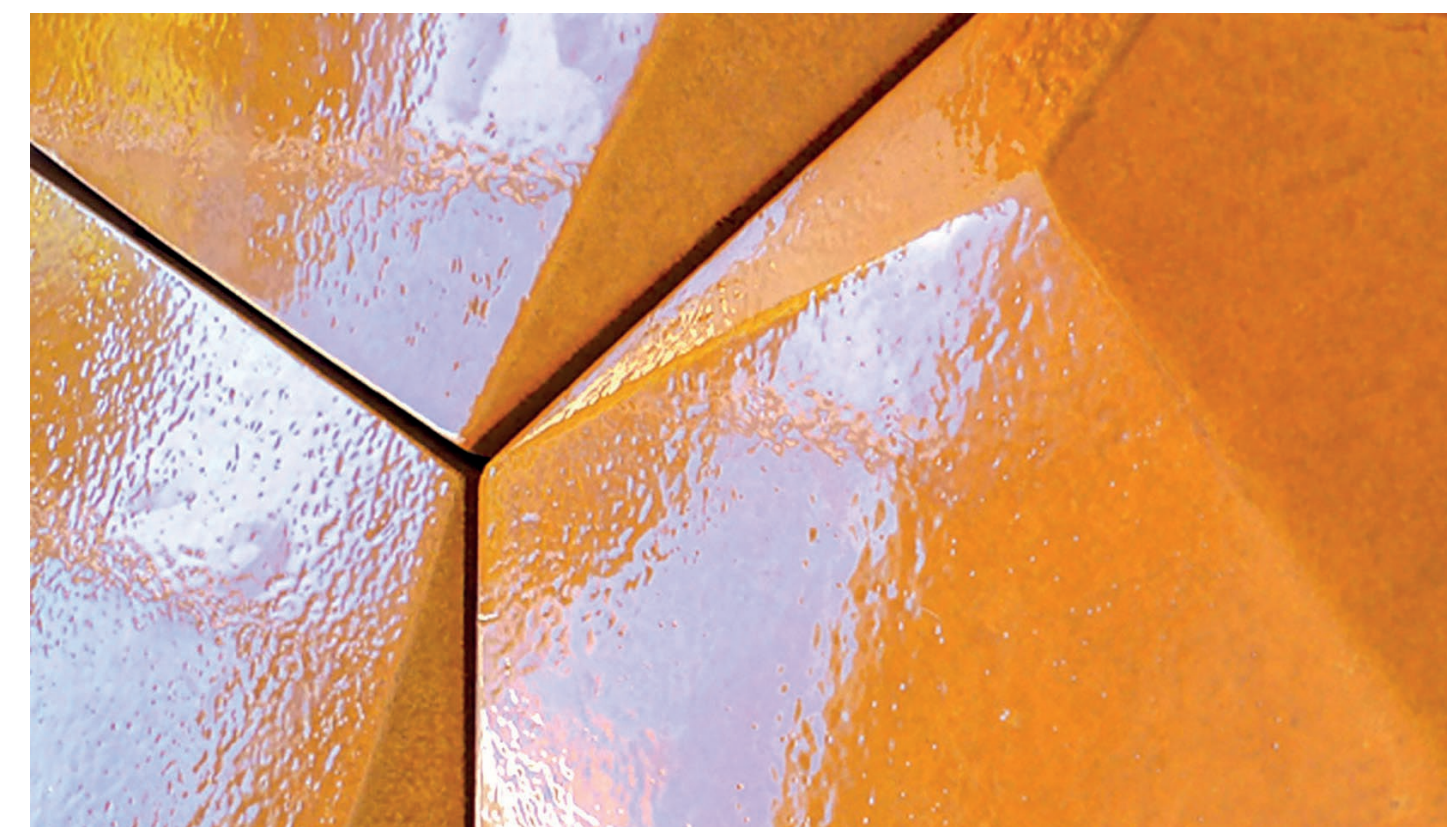

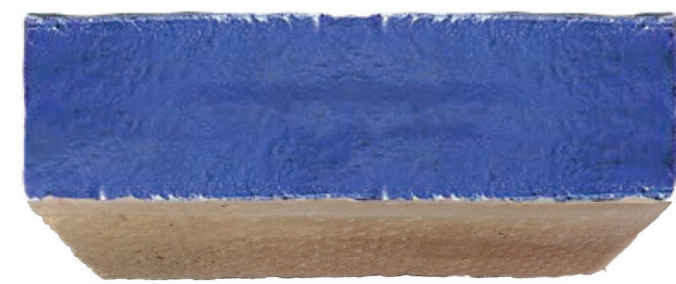

Selmo

Глазурь чуть сглаживает, но не скрывает характер богатой морщинистыми складками фактуры.



Waterstruck

Технология мокрой формовки вносит разнообразие и усиливает характер кирпича, который хорошо заметен под глянцевым покрытием.



Standard

Традиционная гладкая поверхность глазурированного кирпича.

Производственные возможности и богатый опыт работы с терракотой позволяют Сан Ансельмо покрывать глазурью и наносить эмаль не только на гладкие поверхности, но и на всё широкое разнообразие фактур кирпича ручной формовки, создавая яркие и выразительные архитектурные элементы.

Однако и сама глазурь может создавать не только монохромное гладко-лаковое покрытие, но и воссоздавать стиль поверхностей, далёких от мира терракоты. Так появляются совершенно неожиданные, металлизированные или жемчужные покрытия, существенно обогащающие инструментарий архитектора.



Глянцевый



Матовый



Потрескавшийся

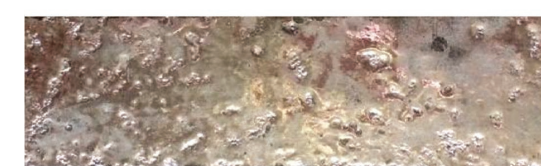

Металлический

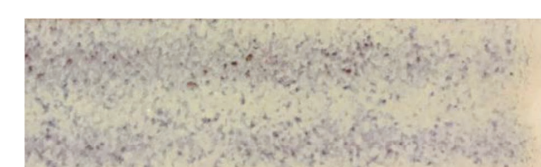

Переливающийся

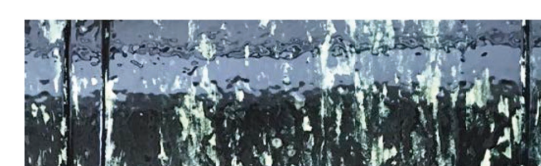

Свинцовый



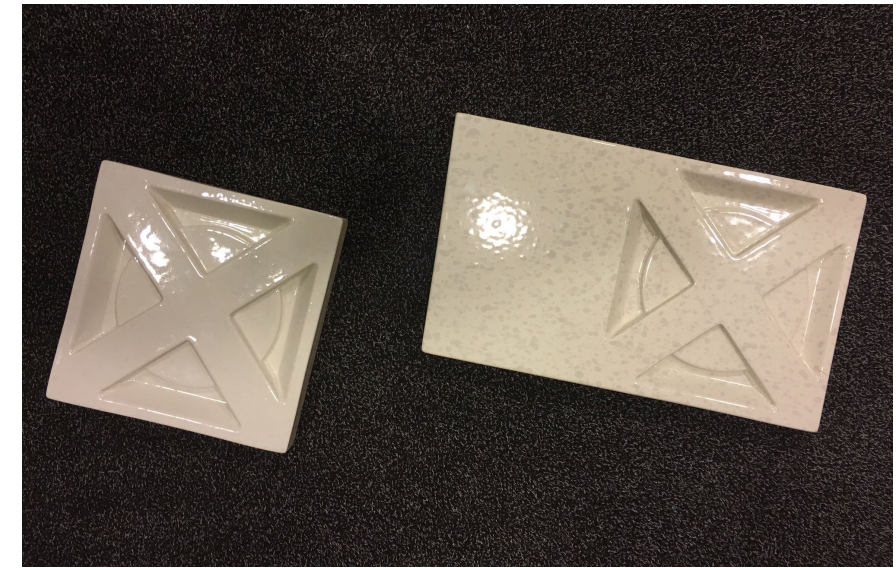



GLASS BRICK

S.Anselmo с гордостью представляет свой родной Север Италии, где в окрестностях Венецианской лагуны располагается остров Мурано, родина стеклянных шедевров, старинная обитель итальянских мастеров-стеклодувов.

Превращение глины в стеклянные украшения — это процесс, требующий выдающейся изобретательности и тонкого чувства прекрасного. Этот смелый поиск порой даёт весьма любопытные результаты, и нередко они становятся настоящими произведениями искусства.

S.ANSELMO
vivere la differenza



Фактуры и цвета



Изморозь



Натуральный



Полированный



Сатиновый



Aqua Marine



Blue Sapphire



Golden Amber



Smokey Quartz



SK1N

Необычный, новаторский, по-настоящему современный материал, для которого в толстых справочниках ещё не выделена своя категория. Функциональный и простой в монтаже, Скин укрывает фасад и крышу стильными керамическими пластинами, которые располагаются внахлест, словно чешуйки, под некоторым углом. Так создаётся динамичный рисунок фасада с акцентом на горизонтальные линии.

Элементы Скин производятся в двух форм-факторах, которые при монтаже на подсистему определяют степень наклона пластины. L-образный профиль даёт динамичный угол наклона, тогда как U-образный располагает элемент близко к плоскости кладки, обеспечивая более сглаженную фактуру поверхности.

Поскольку цвет элементов — это важная составляющая эстетики продукта, технологи Сан Ансельмо готовы доработать базовую цветовую гамму под конкретный проект.

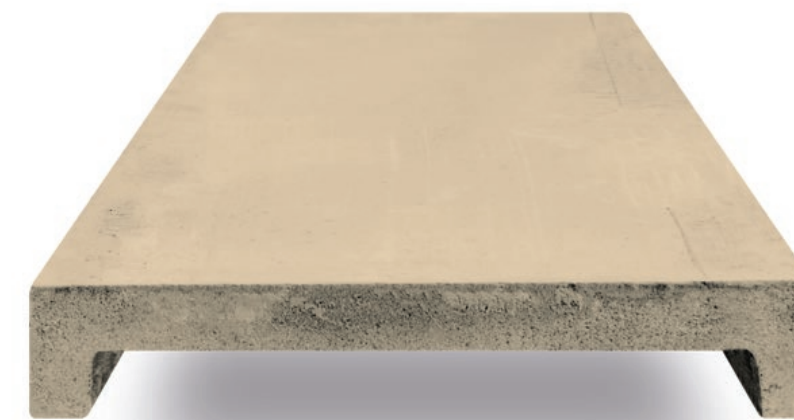
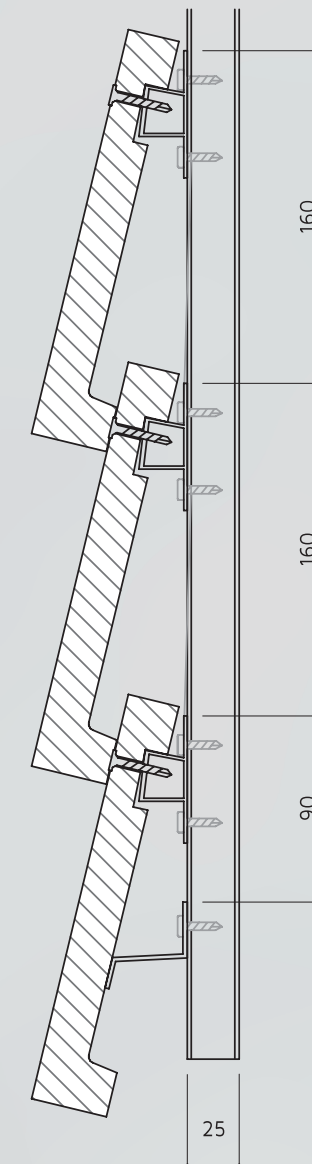

PG



VTB



VT



GLB



LQFS



LO

ARCHITETTURA FREESTYLE

АРХИТЕКТУРА
В СТИЛЕ ФРИСТАЙЛ





C.F. Richsvej
← ↑ GLB Skin | Фредериксберг, Дания
→ VTB Skin | Тревизо, Италия



Martin-Lancaster House
↓ VTB Skin | Новая Шотландия, Канада



Køge Kyst
↓ PG Skin | Стёвринг, Дания





The Kornets Hus
←→ PG Skin Terra U | Ютландия, Дания



↓ CR001LOF | Бельгия



Ranunkelhaven

↓ PG Skin Terra U | Миддельфарт, Дания



Brick City House by Studio B
↓ CR001MI | Денвер, США







322 East Bleeker Street
↔ CT001BZ | Аспен, США





↑→ CT001VT | Техас, США



↑ A010VTBB | Австралия



↑→ СТ002VTV | Бельгия
← А010AGBV | Сингапур



Modern Farmhouse
↓ A010VG | Австралия

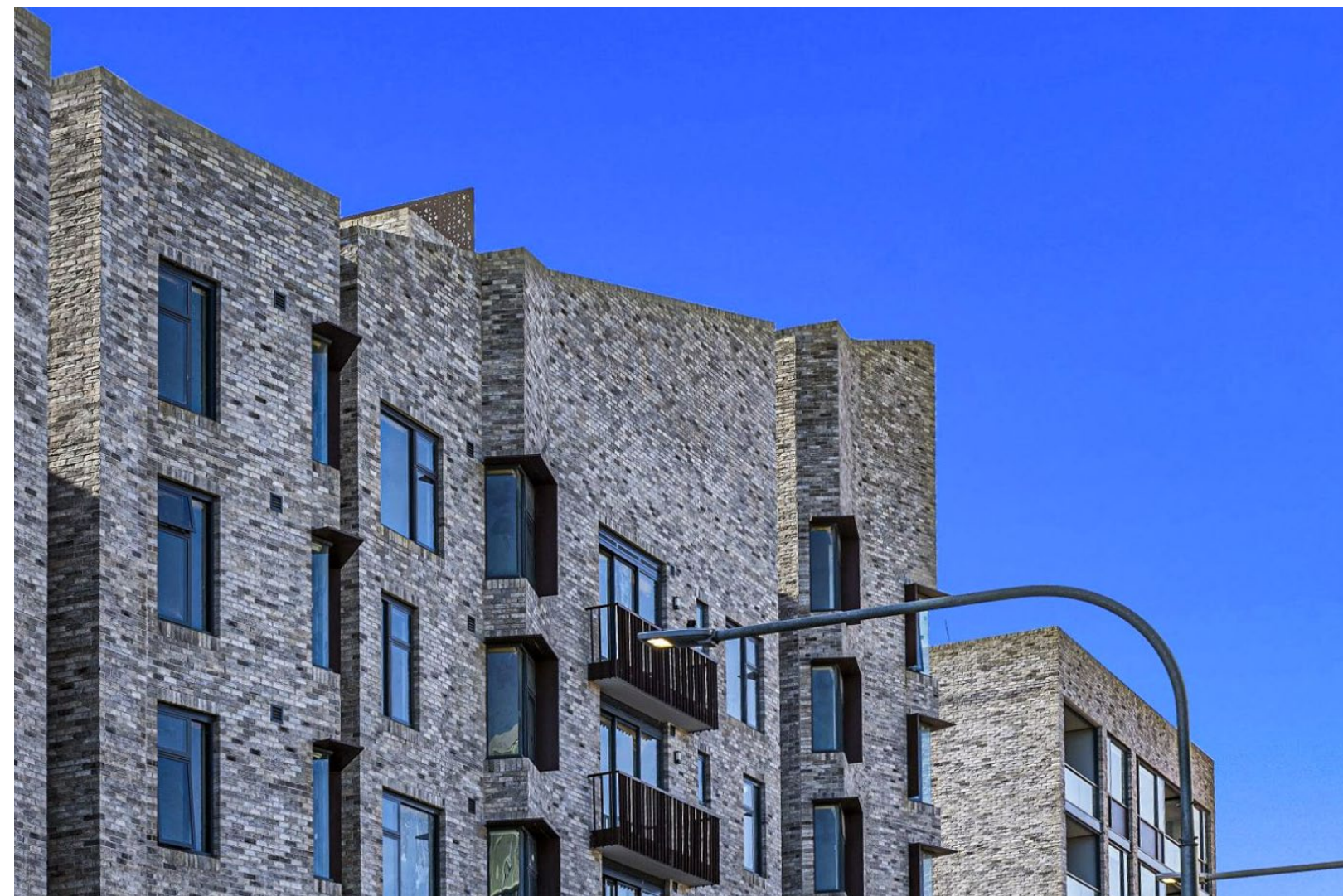

←↑ A010M1B + A010LOFB + A010VTB | Австралия

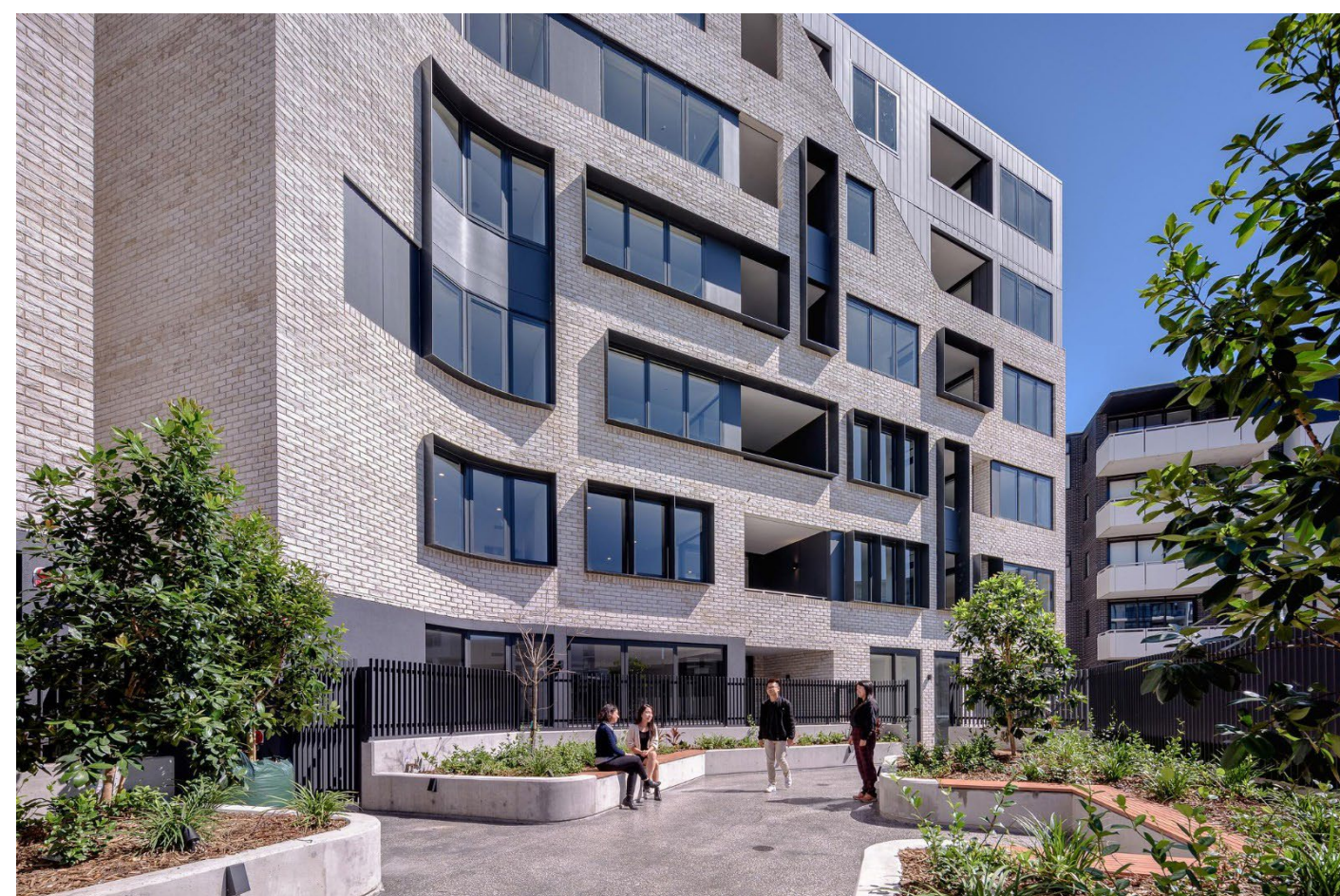
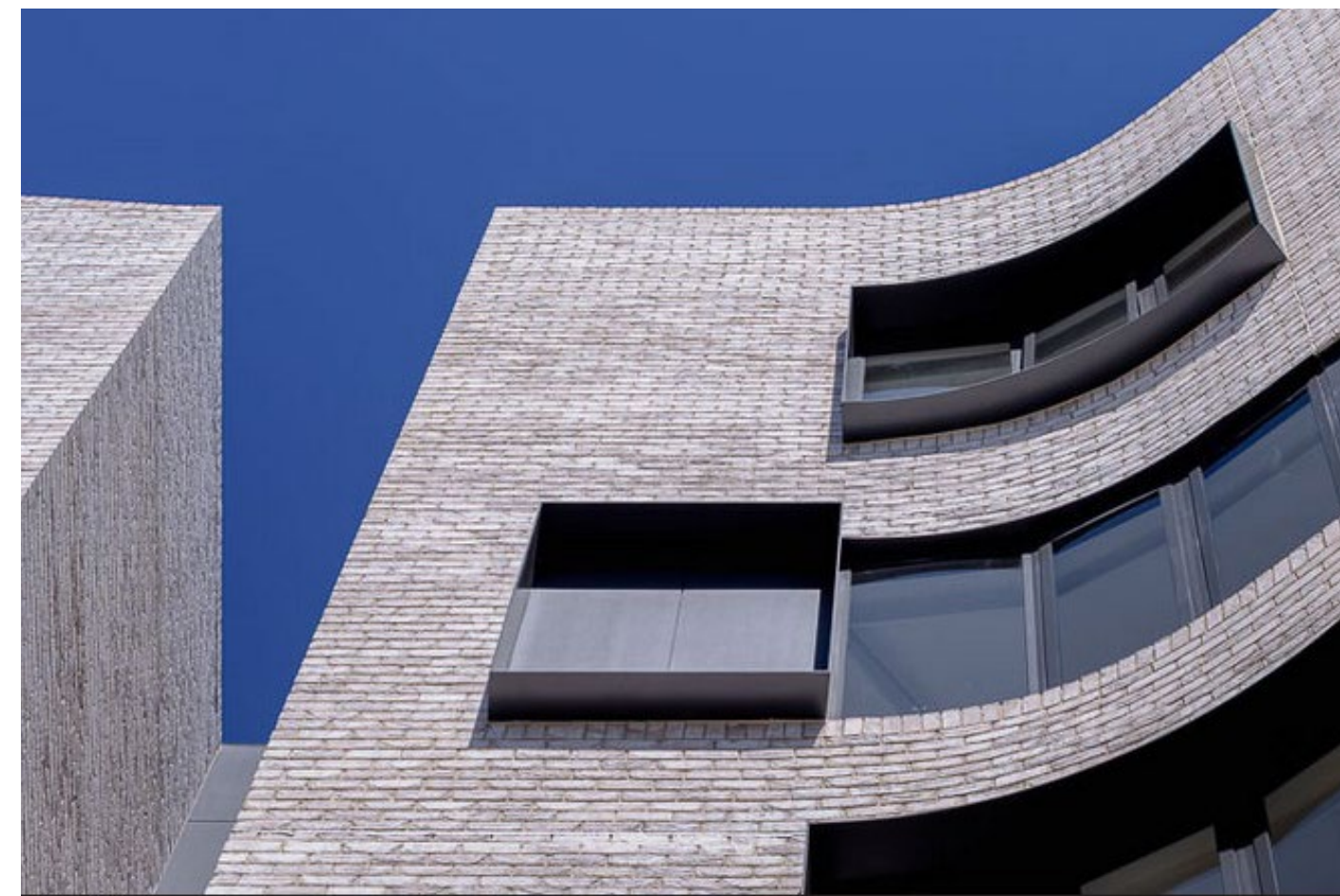

← A010DDMWA + A010VRWA | Норфолк, Англия
↑ → A010VTB | Австралия

SMOKED SELMO

COLORS



PGB WBB FBB ASB BGCB BBB



LOFB+VTB MIB+LOFB MIB MIB+VTB+MHB LOFB+VTB+MHB MHB+MIB



VTCB VTBB CPBB VTB LOFB VTB+MIB



MHB

SMOKED STANDARD

COLORS



ROFB GBB MCFB AUB CVTB AGB



CLOFB AGB+CVTB CLOFB+CVTB

SELMO TEXTURED

COLORS



BB GB BG GU CPB CP



IS IR IRB EC ISC RS



MW DA DAC RLB FA PG



CMM VT SMS VTC LO LOF



BGC CC BR GL GM GMC



RB MN VR MNC SHR RR



DDM PL FB AS WB RDM



MI MH

STANDARD FLAT

COLORS



GB LG MCF GM TS ROC



ROF OG CDR CSLMS CSDMS GL

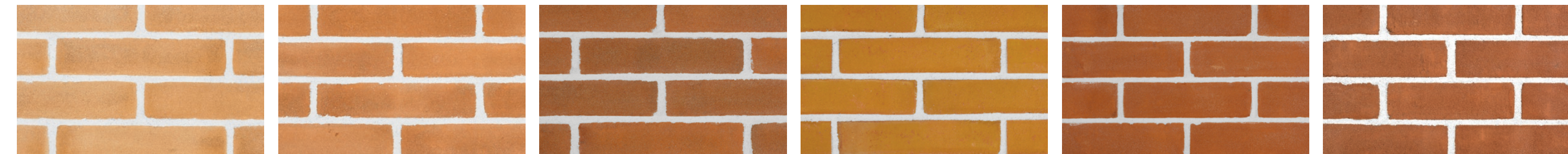

RCL RS ROP AU RR SR



VT AG LOF LO BR

BLEND

COLORS



AD NC BO RV SHM

TUMBLLED COLORS

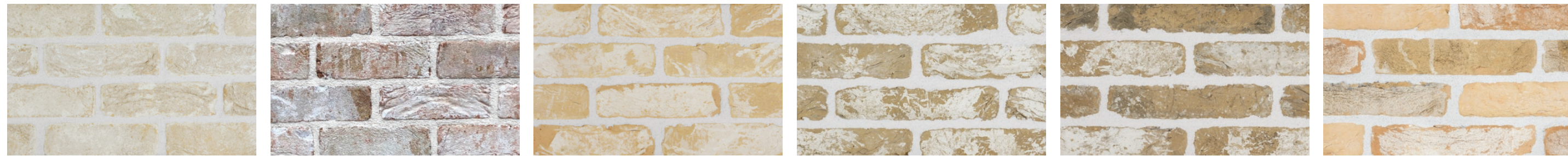

BBWS VGWAA GBWA VTWA VTCWA CBWA



DDMWA VGWA SWWA RARWA MIWA



TOWA ECWA NOWA MNCWA PGWA IVWA

GLAZED COLORS



RED BLK WHT TQS BLU GRL



GRD BRW BRZ HNY

CORSO TERRA DRAGWIRE CT001 / TERRA ROLLED CT002

COLORS



VT

TS

LOFS

GM

PG

LOFB

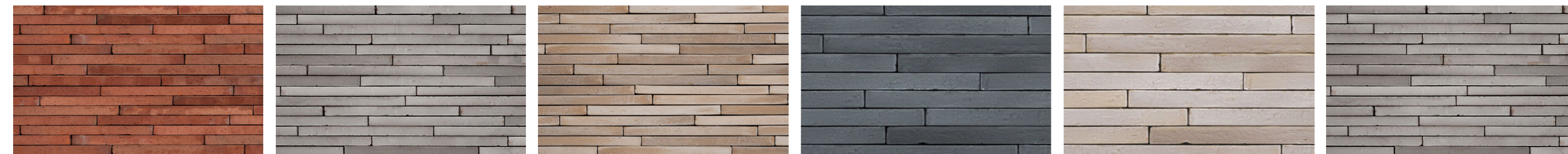

RS

VTB

GLB

BZ

BB

MIB

CORSO AQUA CA001

COLORS

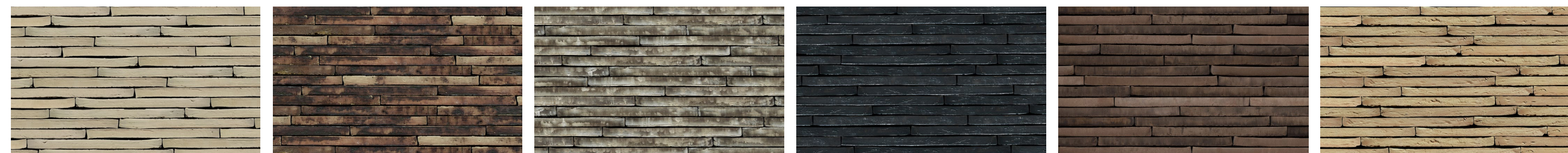

DB

EC

LOB

LONM

VTC

TS



GL

VTB

MIB

GLB

VT

RS

CORSO SELMO CR001 / STANDARD CL001

COLORS



ISC MH BB MIG VTC PG

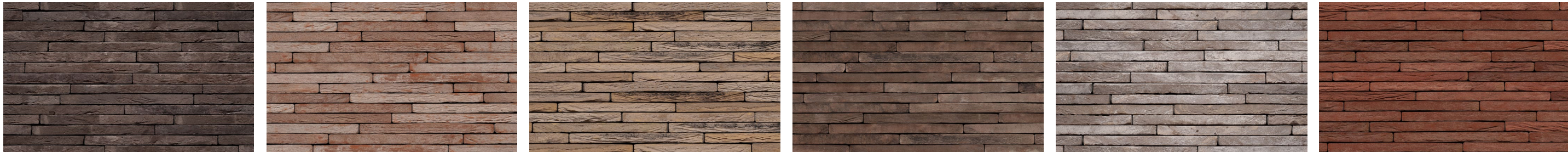

LOC IRB BGC PL VTB RR



RG MI EC VT

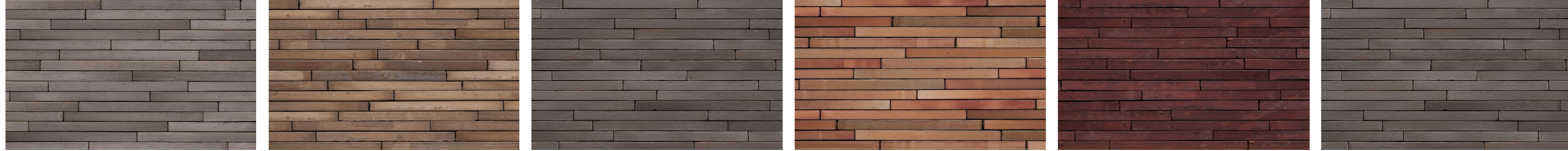

LOFS BG DDM MNC VR VT



MIB CC LO MN ROF LOF



Виктор Евдокимов · Официальный представитель в РФ · Технический консультант
М. +7 903 759-59-80 · victor@ceramicgroup.ru · Skype [ewic12](#)

Адреса представительств S.Anselmo в России:

Москва, Дмитровское ш., д. 100 стр. 2 · Москва, Твардовского ул., д. 12, корп. 1 +7 499 677-58-97
Белгород +7 (4722) 50-63-02 · Владивосток +7 (423) 292-00-13 · Воронеж +7 (473) 300-30-64
Грозный +7 (928) 010-46-46 · Екатеринбург +7 (343) 266-79-31 · Краснодар +7 (861) 212-70-07
Курск 8 (920) 260-41-81 · Новосибирск +7 (383) 289-99-15 · Санкт-Петербург 8 (812) 986-80-57
Тамбов +7 (4752) 27-27-67 · Тула +7 (920) 777-55-22 · Тюмень +7 (3452) 56-16-36